

Central Unit – Product Data Sheet

Produktdatenblatt (DE)

Caractéristiques du produit (FR)

Produktdatablad (SE)

Produktdatablad (NO)

Produktdatablad (DK)

Tuoteseloste (FI)

Productgegevens (NL/BE)



GW-CU2N

182086

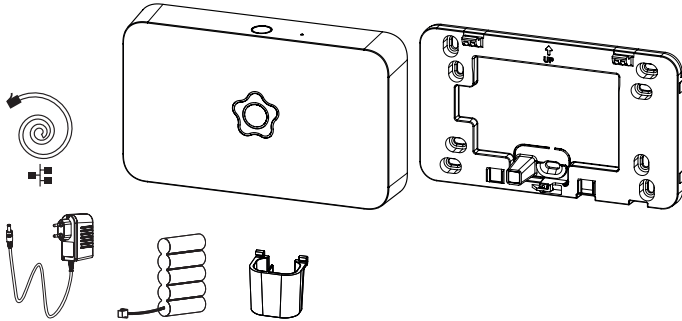

100-240V/50-60Hz/650mA
12V/1500mA or 14.5V/1250mA



6V/1100mAh



10/100 Mbit/s



ISM1, ISM2 868,15-869,05 MHz 16 dBm
ISM3 869.41 MHz 21 dBm
DECT 24 dBm
Wi-Fi 2.4GHz 20 dBm
Wi-Fi 5GHz 5180-5240 22 dBm
Wi-Fi 5GHz 5260-5320 20 dBm
Wi-Fi 5GHz 5500-5710 22 dBm



-10 to +40 C°



<90%



174x105x32 mm



400 g including
power adapter and
battery pack



GSM900 33 dBm
GSM1800 30 dBm
UMTS (1,8) 23 dBm
LTE (1,3,7,8,20,28A) cat 4 23.5 dBm



For the disposal
of used batteries
please follow the
local regulations.



EN Hereby, Verisure Sarl declares that the radio equipment type GW-CU2N is in compliance with Directive 2014/53/EU and 2015/863. The full text of the EU declaration of conformity is available at the following internet address: verisure.com/technicaldocumentation. For more information: mypages.verisure.com and customers.verisure.co.uk

DE Hiermit erklärt Verisure Sàrl, dass der Funkanlagentyp GW-CU2N der Richtlinie 2014/53/EU und 2015/863 entspricht. Der vollständige Text der EU-Konformitätserklärung ist unter der folgenden Internetadresse verfügbar: verisure.com/technicaldocumentation. Für mehr Informationen: mypages.verisure.com

FR Par la présente, Verisure Sarl déclare que l'équipement radio de type GW-CU2N est conforme aux directives 2014/53/UE et 2015/863. Le texte complet de la déclaration UE de conformité est disponible à l'adresse internet suivante: verisure.com/technicaldocumentation. Pour plus d'informations: mypages.verisure.com et customers.verisure.fr

SE Härmed försäkrar Verisure Sàrl att denna typ av radioustrustning GW-CU2N överensstämmer med direktiv 2014/53/EU och 2015/863. Den fullständiga texten till EU-försäkran om överensstämmelse finns på följande webbadress: verisure.com/technicaldocumentation. För mer information: mypages.verisure.com

NO Herved erklærer, Verisure Sàrl at denne type av radioutstyr GW-CU2N er i samsvar med direktiv 2014/53/EU og 2015/863. Fullstendig tekst av EU-samsvarserklæringen er tilgjengelig på følgende internetadresse: verisure.com/technicaldocumentation. For mer informasjon: mypages.verisure.com

DK Hermed erklærer Verisure Sàrl, at radioudstyrstypen GW-CU2N er i overensstemmelse med direktiv 2014/53/EU og 2015/863. EU-overensstemmelseserklæringens fulde tekst kan findes på følgende internetadresse: verisure.com/technicaldocumentation. For mere information: mypages.verisure.com

FI Verisure Sàrl vakuuttaa, että radiolaitetyyppi GW-CU2N on direktiivin 2014/53/EU ja 2015/863 mukainen. EU-vaatimustenmukaisuusvakuutuksen täysimittainen teksti on saatavilla seuraavassa internetosoitteessa: verisure.com/technicaldocumentation. Lisätietoja: mypages.verisure.com

NL/BE Hierbij verklaar ik, Verisure Sàrl, dat het type radioapparatuur GW-CU2N conform is met Richtlijn 2014/53/EU en 2015/863. De volledige tekst van de EU-conformiteitsverklaring kan worden geraadpleegd op het volgende internetadres: verisure.com/technicaldocumentation. Voor meer informatie: mypages.verisure.com

Verisure Sàrl
Chemin Jean-Baptiste Vandelle 3A
1290 Versoix
Switzerland



verisure

⚠ EN This symbol on the device is intended to inform you about the following safety information

Please read the safety guidelines below prior to using this device. Only use the product as advised by Verisure. Use only batteries recommended by Verisure. Do not re-charge the batteries. Always use the supplied accessories for Verisure products. Do not cover or paint the device. Never dismantle or attempt to tamper the Verisure products, as this could cause short circuits, resulting in fire or electric shock.

User instruction Never try to dismantle the Verisure products yourself. Never attempt to repair the Verisure products or replace any of their components yourself. If any parts of your product require replacement for any reason, including normal wear and tear or breakage, please contact Verisure. For disposal of used batteries please follow the local regulations. Do not move the product to other positions than the original installation position.

⚠ DE Dieses Symbol auf dem Gerät soll Sie über folgende Sicherheitshinweise informieren

Bitte lesen Sie die folgenden Sicherheitsrichtlinien, bevor Sie dieses Gerät verwenden. Verwenden Sie das Produkt nur gemäß den Anweisungen von Verisure. Verwenden Sie nur die von Verisure empfohlenen Batterien. Laden Sie die Batterien nicht auf. Verwenden Sie immer das mitgelieferte Zubehör für die Verisure Produkte. Das Gerät darf nicht abgedeckt oder bemalt werden. Versuchen Sie niemals, die Verisure-Produkte zu zerlegen oder zu manipulieren, da dies zu Kurzschlüssen führen und einen Brand oder Stromschlag verursachen kann.

Gebrauchsanweisung Versuchen Sie niemals, die Verisure-Produkte selbst zu demontieren. Versuchen Sie niemals, die Verisure-Produkte zu reparieren oder eine Ihrer Komponenten selbst zu ersetzen. Wenn Teile Ihres Produkts aus irgendeinem Grund ersetzt werden müssen, einschließlich normaler Abnutzung oder bei Schäden, wenden Sie sich bitte an Verisure. Für die Entsorgung von Altbatterien beachten Sie bitte die örtlichen Vorschriften. Bewegen Sie das Produkt nicht in andere Positionen als wie ursprünglich montiert.

⚠ FR Ce symbole qui figure sur l'appareil vise à vous informer des informations de sécurité suivantes

Veuillez lire les consignes de sécurité ci-dessous avant d'utiliser cet appareil. Utilisez uniquement le produit comme conseillé par Verisure. Veuillez toujours utiliser les accessoires fournis avec les produits Verisure. Ne pas recharger les batteries. Veuillez toujours utiliser les accessoires fournis avec les produits Verisure. Ne pas couvrir ou peindre l'appareil. Ne jamais démonter ou tenter de modifier les produits Verisure, car cela pourrait provoquer des courts-circuits et entraîner un incendie ou un choc électrique.

Instructions utilisateur N'essayez jamais de démonter

vous-même les produits Verisure. N'essayez jamais de réparer les produits Verisure ou de remplacer vous-même l'un de leurs composants. Si des pièces du produit doivent être remplacées pour une raison quelconque, y compris l'usure normale ou la casse, veuillez contacter Verisure. Respectez les réglementations locales concernant les piles usagées. Ne déplacez pas le produit dans d'autres positions que la position de montage d'origine.

⚠ SE Denna symbol på enheten avser att informera dig om nedanstående säkerhetsinformation

Läs säkerhetsriktlinjerna nedan innan du använder komponenten. Använd endast komponenten enligt instruktion från Verisure. Använd endast batterier som är rekommenderade av Verisure. Batterier ska inte laddas, utan ska vid behov ersättas. Använd alltid de tillbehör som medföljer Verisure- komponenter. Komponenterna får inte täckas eller målas över. Det är inte tillåtet att demontera eller manipulera komponenter från Verisure. Detta kan orsaka kortslutning och i sin tur leda till brand eller elektriska stötar.

Användarinstruktion Demontera aldrig komponenter från Verisure. Försök aldrig att reparera eller byta ut någon av Verisure-systemets komponenter. Om komponent av någon anledning, helt eller delvis behöver ersättas, vänligen kontakta Verisure. Följ de lokala bestämmelserna för avfallshandtering av använda batterier. Flytta inte komponenten från sin ursprungliga placering.

⚠ NO Dette symbolet på enheten betyr at du må være klar over følgende sikkerhetsinformasjon

Les sikkerhetsinstruksjonene nedenfor før du tar produktet i bruk. Produktet skal kun benyttes som beskrevet av Verisure. Benytt kun batterier som er anbefalt av Verisure. Batteriene må ikke lades. Benytt alltid tilbehøret som følger med for alle Verisure-produktene. Komponentene må ikke tildekkes eller males. Ikke demonter eller manipuler produktene fra Verisure. Dette kan føre til kortslutning som kan lede til brann eller elektriske støt.

Brukerveiledning Demonter aldri produktene fra Verisure. Forsøk aldri å reparere Verisure-produktene eller bytte ut noen av komponentene selv. Dersom hele eller deler av komponenten, av en eller annen grunn, behøver å erstattes, vennligst kontakt Verisure. Følg lokale bestemmelser for avfallshåndtering av brukte batterier. Ikke flytt komponenten fra sin opprinnelige plassering.

⚠ DK Dette symbol på enheden er beregnet til at informere dig om følgende sikkerhedsoplysninger

Læs nedenstående sikkerhedsinstruktioner, før du tager komponenten i brug. Produktet må kun anvendes efter anvisninger beskrevet af Verisure. Brug kun batterier, som er anbefalet af Verisure. Batterierne må ikke genoplade. Brug altid det ekstraudstyr, som leveres til Verisure-produkter. Komponenterne må ikke tildekkes eller overmales. Du må aldrig afmontere eller manipu-

lere med produkterne fra Verisure, da dette vil kunne medføre kortslutninger og hermed udvikle brand eller elektrisk stød.

Brugervejledning Du må aldrig selv afmontere produkterne fra Verisure. Du må ikke selv forsøge at reparere eller udskifte komponenter fra Verisure. Hvis der er dele i dit produkt, som af en given årsag skal udskiftes, herunder normalt slid eller beskadigelse, skal du kontakte Verisure. Ved bortskaffelse af brugte batterier skal du følge de lokale bestemmelser. Flyt ikke komponenten fra sin oprindelige monteringsplacering.

⚠ FI Tämä laitteessa oleva symboli osoittaa seuraavat turvallisuustiedot

Lue alla olevat turvallisuusohjeet ennen tämän laitteen käyttöä. Käytä tuotetta vain Verisuren ohjeiden mukaan. Käytä vain Verisuren suosittelemia paristoja. Älä lataa paristoja uudelleen. Käytä Verisuren laitteissa vain Verisuren hyväksymiä lisälaitteita. Älä peitä tai maalaa laitetta. Älä koskaan pura tai yritä peittää Verisure-laitteita, sillä se voi aiheuttaa oikosulkuja, mikä voi johtaa tulipaloon tai sähköiskuun.

Käyttöohjeet Älä koskaan yritä purkaa Verisuren tuotteita itse. Älä koskaan yritä korjata Verisuren tuotteita tai vaihtaa mitään niiden komponentteja itse. Jos tuotteesi jotkin osat jostain syystä vaativat vaihtoa, mukaan lukien normaali kuluminen tai rikkoutuminen, ota yhteyttä Verisureen. Noudata Omilta Sivuilta löytyviä ohjeita paristonvaihtoa varten. Älä siirrä laitetta muualle kuin alkuperäiseen asennussijaintiin.

⚠ NL/BE Dit symbool op het apparaat is bedoeld om u te informeren over de volgende veiligheidsinformatie

Lees de onderstaande veiligheidsrichtlijnen voordat u dit apparaat gebruikt. Gebruik het product alleen zoals geadviseerd door Verisure. Gebruik alleen batterijen die worden aanbevolen door Verisure. Laad de batterijen niet opnieuw op. Gebruik altijd de meegeleverde accessoires voor alle Verisure-producten. Bedek of verf het apparaat niet. Demonteer of probeer nooit de Verisure-producten te manipuleren, omdat dit kortsluiting kan veroorzaken met brand of een elektrische schok tot gevolg.

Gebruiker instructie Probeer de Verisure-producten nooit zelf te demonteren. Probeer nooit de Verisure-producten te repareren of de componenten zelf te vervangen. Als om welke reden dan ook onderdelen van uw product moeten worden vervangen, inclusief normale slijtage of breuk, neem dan contact op met Verisure. Volg de plaatselijke voorschriften voor het weggooiën van gebruikte batterijen. Vervlaats het product niet naar een andere positie dan de oorspronkelijke installatiepositie.